

tapflo®

FT 过滤装置

2020 | 2

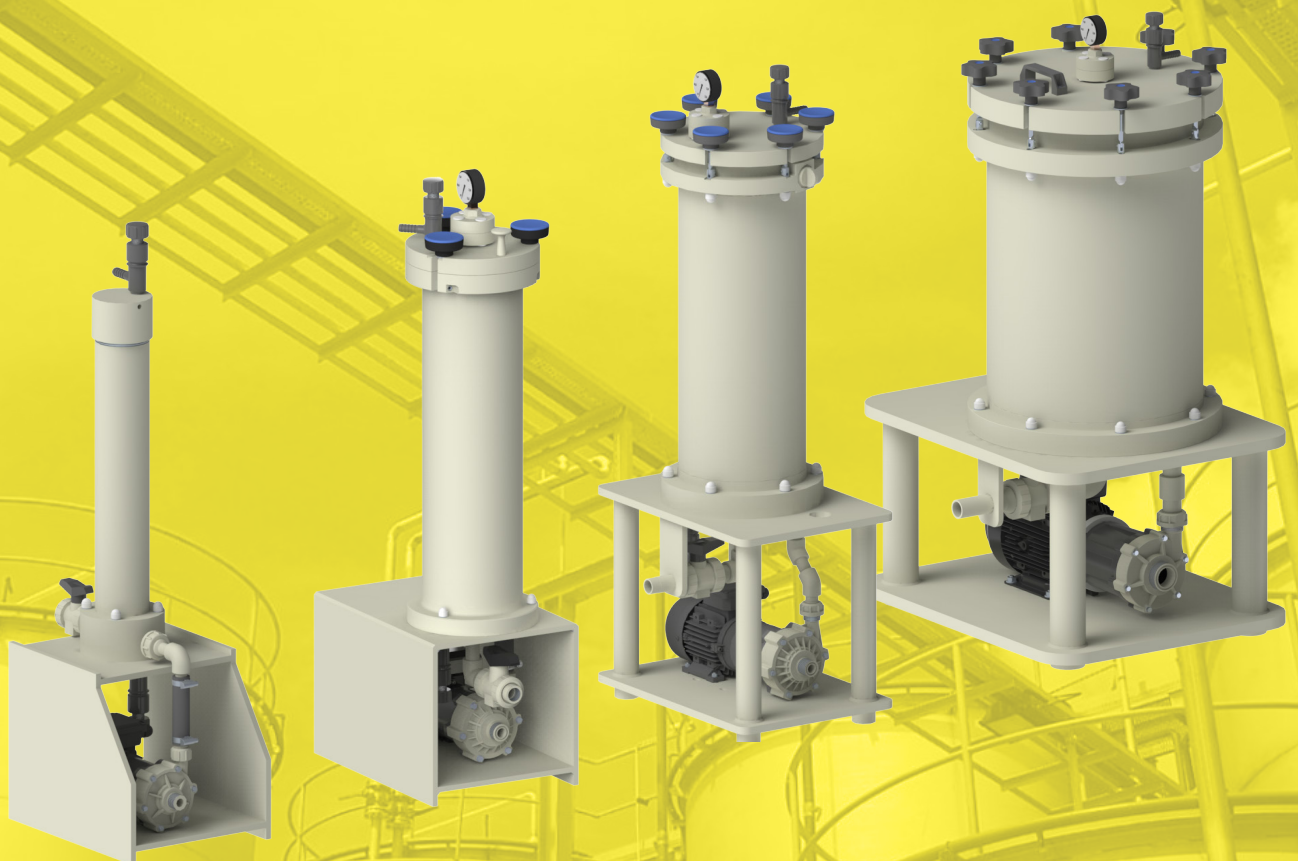

» All about your flow™

www.tapflo.cn

» All about your flow™

我们的历程始于1980年瑞典西海岸的一个小镇孔加尔夫。作为一家雄心勃勃的家族企业，我们立志有朝一日能成为全球泵产品市场上的领航者。

自成立以来，我们不仅向业内输出了丰富的泵知识和热情，还向各工业行业应用提供了范围广泛的优质泵产品。为此我们感到无比自豪。

经过多年的发展，我们已经成长为一个全球性的集团公司，在世界几乎每个国家和地区都拥有自己的子公司和经销商。

唯有一点未曾改变——我们依然是一个家族企业。

我们的产品在欧洲设计和制造，我们遍布全球的网点不仅能为客户提供最佳的服务，还能为客户提供适合各种应用需求的流体解决方案。

我们的价值观、承诺、质量和简约都体现在我们的产品和经营模式中。

请选择 Tapflo，能让你随时随地获得快速灵活的服务和高质量的产品。



质量承诺

Tapflo恪守质量承诺。因此，我们的生产标准和产品质量符合各种国际公认的认识和质量控制标准。Tapflo通过了ISO 9001：2015 质量认证，我们的生产流程适当、有效、专注于客户的需求并不断进行改进与提高。



Tapflo价值观

我们的文化蕴含在我们的价值观中

承诺

我们的出众之处在于我们力争超越客户的期望，行动迅速且灵活应对。我们的文化基于团结、热情和正直的精神。我们来自世界各地，但我们的价值观相同且彼此尊重。我们用心坚守对客户的承诺。

质量

我们深知最薄弱的环节决定了产品的最终质量，因此我们重视每一个微小细节。我们满怀热情，不断寻找更高效、更有用的方式为客户提供有价值的产品和服务。作为一个合格的制造商，我们从产品生产过程和内部运营两方面同时着手，进行全方位的把控。因此我们生产的泵是同类产品中质量最上乘的。

简约

我们信奉“简约是门艺术”，因此对于任何问题我们都尽可能寻求流畅而简单的解决方法。保持简约使我们能更专注于事物的本质，例如设计出零部件少，结构简单且性能可靠的泵产品。对我们来说，这是成功的关键；努力化繁为简。

过滤装置

建立安全运行

在表面处理等一些行业中，工艺质量的好坏往往取决于溶液槽的过滤流程。FT过滤器就是为这些行业的各种应用而开发的。由于工艺流程中会使用到很多有害化学品，因此如何安全处理它们就变得尤为重要。

根据行业的特殊应用，Tapflo为您提供值得信赖的解决方案，以提高过滤流程的质量和安全性。

典型应用

- » 表面处理
- » 贵金属镀层
- » 化工行业
- » 涂料清漆行
- » 业水处理

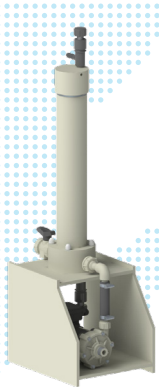
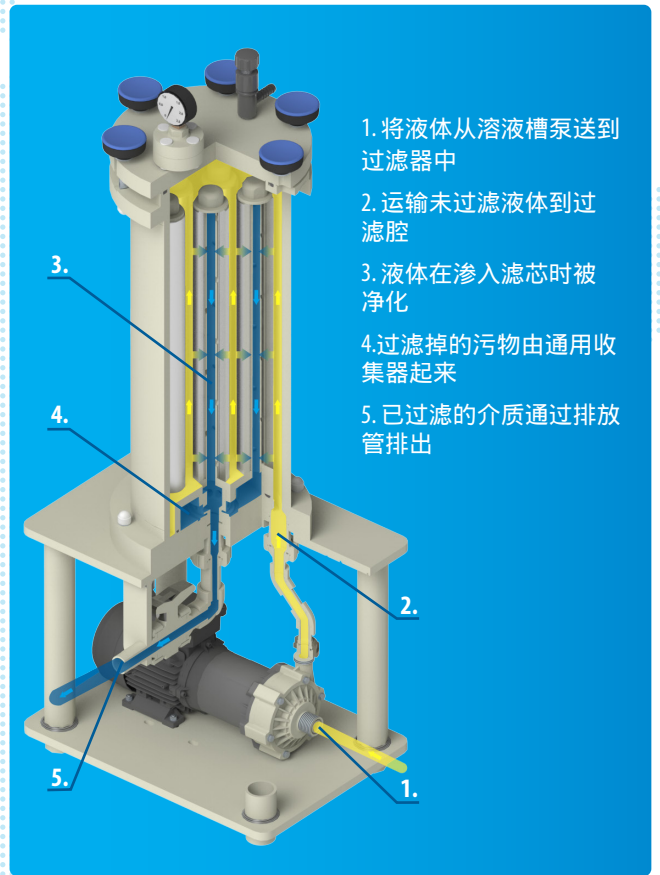

FT80

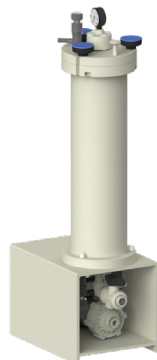

FT160



FT210



FTB210

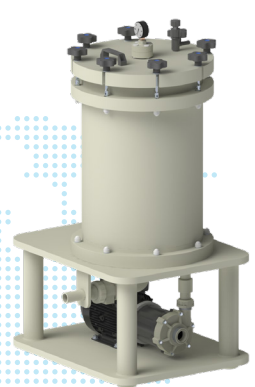

FT355

特点及优势

- ✓ **设计简约智能**
新款FT过滤器将零件数量精简至最少，从而使其易于维护，更换滤芯也极其方便。
- ✓ **可替换滤芯**
FT过滤器的通用型设计，使其可与各种滤芯适配。因此可应用于表面处理电镀槽，吸油系统及贵金属处理系统中。

- ✓ **可过滤量范围广**
过滤量可满足各种应用的需求。适用于200l(适配FT80)至6000l(适配FT355)容量的槽罐。

- ✓ **结构坚固**
FT过滤器是专为恶劣的工况环境而量身打造的。无论是处理酸还是碱，其坚固的结构均可为用户提供安全可靠的日常工作环境。我们的FT过滤器已经为迎接一切恶劣工况的应用做好了准备。

过滤器元件

标准版FT过滤器配套Tapflo CTM系列磁力泵使用，可保证使用过程安全、零泄漏。我们的FT过滤器广泛应用于需要液体净化的表面处理行业。

过滤器由聚丙烯材质制成，具有优异的耐酸碱性能。可与聚丙烯滤芯、活性炭滤芯、树脂过滤袋以及FTL过滤桶配套使用。FT过滤器也可作为吸油装置使用。

滤芯

滤芯类型



线绕滤芯 (标配)

最常用的滤芯。推荐用于浓酸浓碱、强氧化剂、腐蚀性液体和气体。

FDA认证和非FDA认证均可提供- 详询Tapflo。易焚烧，焚烧后仅留微量灰烬。优异的抗微生物性能，干湿强度高。

可配1、3、7或15个滤芯。

过滤精度：1-50µm



过滤袋 (适配FTB210)

袋式过滤是分离污染物的经济型方法，广泛应用于汽车、涂料及清漆、食品、化工等行业。我们的过滤袋具有与过滤介质高度化学相容性和耐热性的特点。

我们还可提供活性炭滤芯和离子交换滤芯。如需更多信息，请直接与Tapflo联系。

过滤精度：0.5µm-1200µm



FTL 滤芯 (适配FT210)

它是由聚丙烯织物和格栅制成的-20英寸滤芯的过滤表面为5m²。它的优点是效率高且截留能力强，最多可截留5kg沉淀物。这些滤芯大大降低了运行成本。

过滤精度：10、50、100µm



过滤篮

过滤篮内可装入聚乙烯吸油带，活性炭和离子交换树脂三种过滤材料。

过滤器型号	FT80	FT160	FT210	FT355	FT210
滤芯类型	标配				过滤袋
线绕滤芯 (标配)	✓	✓	✓	✓	
过滤袋					✓
FTL 滤芯			✓		
过滤篮			✓	✓	

过滤介质

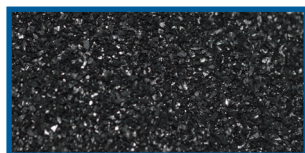

活性炭

- » 净化电镀槽内的有机物
- » 去除有机物，如油或润滑油
 - 降低COD (化学需氧量)
- » 典型应用：
 - 电镀槽净化



聚乙烯吸油带

- » 用于电镀工艺
- » 去除油脂残留物
- » 典型应用：
 - 漂洗水/池净化



离子交换树脂

- » 用于重金属浓度超标的工厂。
- » 去除污水处理中的重金属，例如电镀。
- » 典型应用：
 - Cr3+镀锌钝化液的净化
 - Cr3+铬浴的净化
 - 去离子水的生产

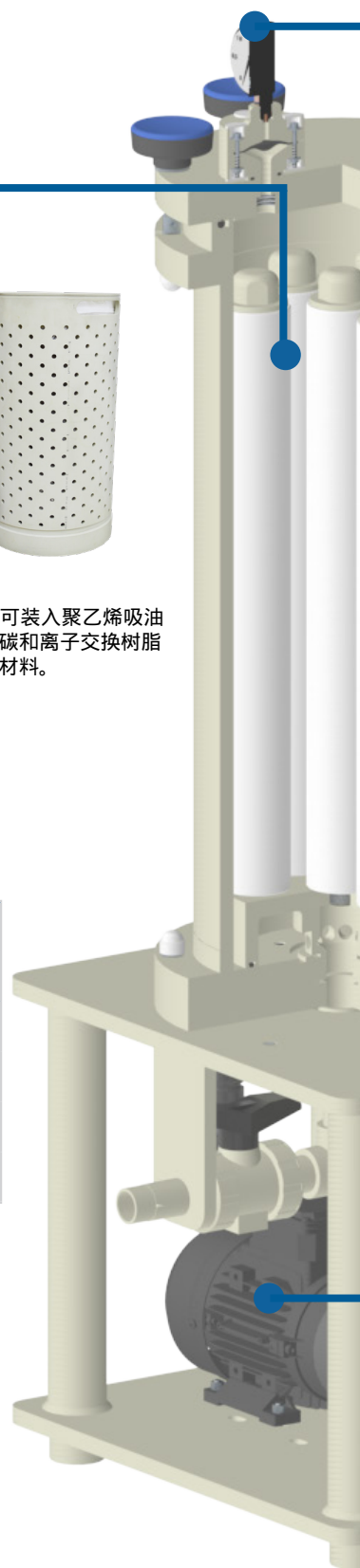

压力控制选项

可选配压力开关来代替压力计。该控件可提供更高的精度，持久的稳定性以及更多的测量周期。



压力计



压力开关

泵

■ 标配

CTM - 磁力离心泵

磁力离心泵是专为表面处理行业设计的，用于化学品的输送和循环。

Tapflo CTM磁力泵是离心泵的一种，电机的动力通过磁力联轴器传递到叶轮。



特点及优势

- ✓ 零泄漏
工作环境安全，环保
- ✓ 磁力驱动
无机械密封问题
- ✓ 经济型运作
高效且不浪费产品
- ✓ 安全处理危险液体
无密封泵
- ✓ 密封系统
不会散发有毒或危险的蒸汽

■ 其他可配套的泵

Tapflo还有一些专为严苛的化学环境而设计的泵：

CTP - 塑料离心泵

CTP泵可以代替标配的CTM泵安装在过滤器壳体内。CTP泵为半开式叶轮的单级离心泵。这款泵是表面处理行业中输送和循环化学品的理想选择。

CTV - 塑料立式离心泵

CTV安装在过滤器壳体外，通过软管连接到过滤器来输送和循环容器、废水池和储罐中的各种液体。

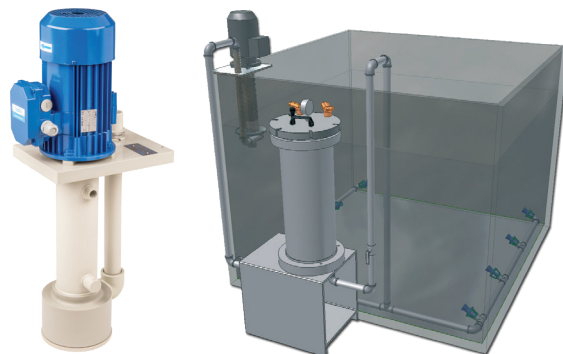

性能曲线

性能曲线是基于常规FTA滤芯及CTM泵在20°C清水条件下绘制的。任何其他情况都会影响性能。这些曲线仅供初次选型，如需获取特定功率下的性能曲线，请与我们联系。

($\rho=1000 \text{ kg/m}^3$, $T=20^\circ\text{C}$, $n=2900 \text{ rpm}$)

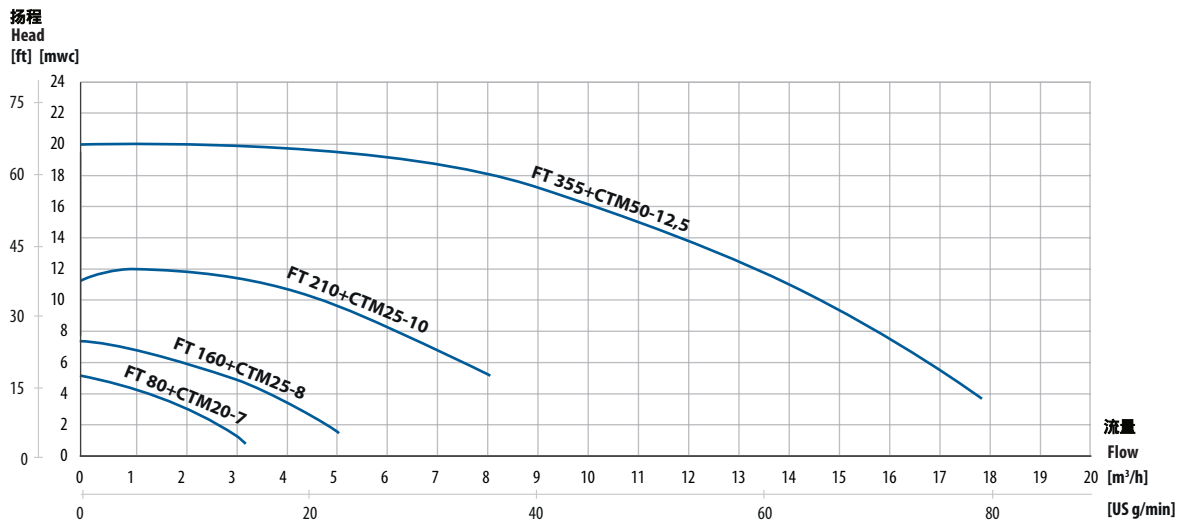

技术参数

规格	FT80	FT160	FT210 / FTB210	FT355
适配溶液槽尺寸 [L]	400	1200	2800	6000
过滤器流量 [m³/h]	3,5	5,2	14	18,1
最大扬程 [m]	5,0	7,2	11,2	20,1
电机功率 [kW]	0,12	0,25	0,55	3,00
泵	CTM 20-7P-02	CTM25-8P-03	CTM25-10P-05	CTM50-12,5P-30
过滤器外壳材质	PP			
O型圈	EPDM, NBR, FKM			
温度范围	0°C - 70°C			
压力等级	PN4 - 20°C, PN2 - 70°C			

过滤器型号代码

I. FT II. A III. 210 IV. /20 V. M VI. P VII. 05 VIII. I100 IX. E X. PS

I. FT - Tapflo 过滤器

II. 过滤器类型:

- A - 标准滤芯
- B - 过滤袋
- C - 袋装活性炭
- L - 大滤芯 (FTL)
- M - 网状尼龙袋装活性炭
- N - 装有吸油材料的尼龙过滤袋
- O - 装有吸油材料的过滤袋
- R - 袋装离子交换树脂
- S - 网状尼龙袋装离子交换树脂

III. 过滤器内径 [mm] (滤芯尺寸):

- 80 (1x20")
- 160 (3x20")
- 210 (7x20")
- 355 (15x20")

IV. 过滤精度:

- 01 = 1 微米
- 10 = 10 微米
- 20 = 20 微米
- 50 = 50 微米
- 100 = 100 微米

V. 泵类型:

- M = CTM 泵
- P = CTP 泵
- V = CTV 泵

VI. 泵体材质:

- P = 聚丙烯
- K = PVDF

VII. 电机功率 [kW] 及 CTM 泵类型

- 01 = 0,12 [kW] (机械尺寸 56) + CTM20-7 pump
- 02 = 0,25 [kW] (机械尺寸 63) + CTM25-8 泵

- 05 = 0,55 [kW] (机械尺寸 71) + CTM25-10 泵
- 11 = 1,10 [kW] (机械尺寸 80) + CTM32-12,5 泵
- 15 = 1,50 [kW] (机械尺寸 90) + CTM40-12,5 泵
- 22 = 2,20 [kW] (机械尺寸 90) + CTM40-12,5 泵
- 30 = 3,00 [kW] (机械尺寸 90) + CTM50-12,5 泵

VIII. 泵选项:

空白 = 标准电机

I = 切削叶轮

P = 单相电机

IX. 密封材质:

E = EPDM

F = FKM

N = NBR

X. 可选配件

PS = 压力开关

联系我们提供包括所有可用的选项和类型的完整的泵型号代码。我方将保留更改权利，恕不另行通知。

尺寸

FT80

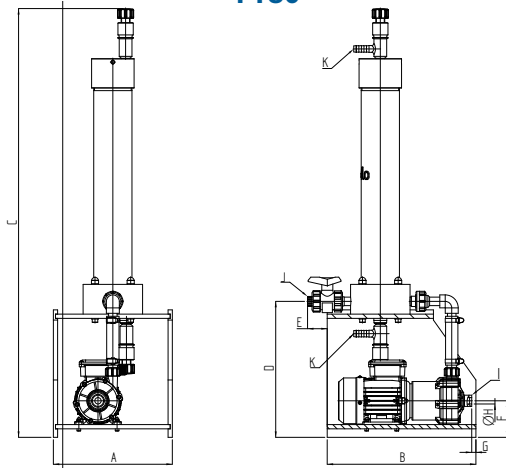

FT160

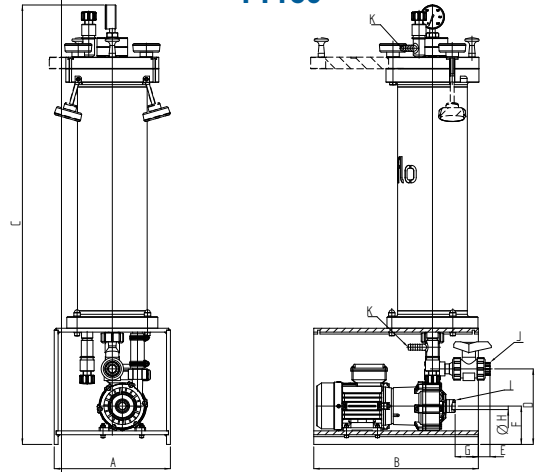

FT210

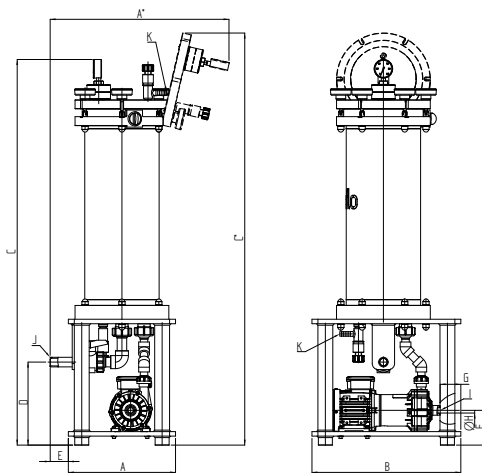

FTB210

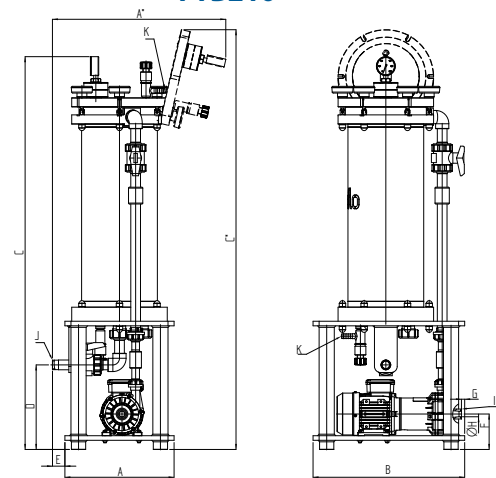

FT355

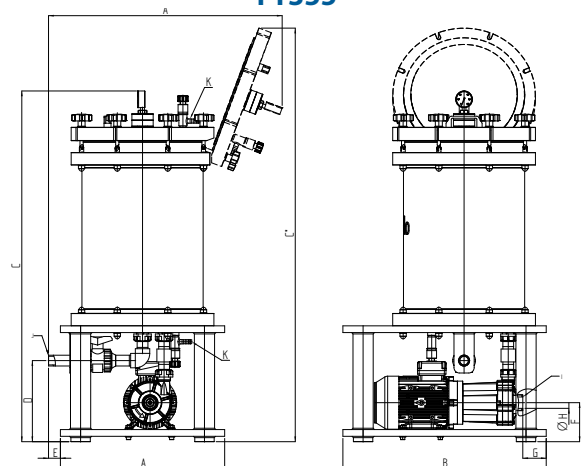

尺寸	过滤器型号				
	FT80	FT160	FT210	FTB210	FT355
A	280	300	360	360	610
A*	-	-	572	572	868
B	350	425	500	500	755
C	1010	1145	1287	1287	1302
C*	-	-	1375	1375	1535
D	320	195	277	277	301
E	46	30	61	61	44
F	86	99	116	116	145
G	10	60	69	11	87
ØH	15	18	18	18	42
I- 进口	内螺纹 G 3/4"	内螺纹 G 1"	内螺纹 G 1"	内螺纹 G 1"	内螺纹 G 2"
J- 出口	外螺纹 G 1/2"	外螺纹 G 3/4"	软管 Ø 32	软管 Ø 32	软管 Ø 40
K- 排气孔	软管 Ø 16	软管 Ø 16	软管 Ø 16	软管 Ø 16	软管 Ø 16

尺寸单位为mm(如未注明其他尺寸)

* 配备开关罩

我方将保留更改权利，恕不另行通知。

特夫洛(无锡)泵业有限公司



China

江苏省无锡市新吴区龙山路旺庄科创园E栋405

Tel: +0510 82417072

Fax: +0510 82416807

E-mail : sales@tapflo.cn

Tapflo中国公司隶属于Tapflo瑞典国际集团旗下

Tapflo的产品和服务遍布 6 大洲的 75 个国家和地区

Tapflo在世界各地都有自己精心挑选的经销商, 确保为客户提供优质的产品和服务

澳大利亚 | 奥地利 | 阿塞拜疆 | 巴林 | 白俄罗斯 | 比利时 | 波斯尼亚 | 巴西 | 保加利亚 | 加拿大 | 智利 | 中国 | 哥伦比亚 | 克罗地亚 | 捷克共和国 | 丹麦 | 厄瓜多尔 | 埃及 | 爱沙尼亚 | 芬兰 | 法国 | 希腊 | 格鲁吉亚 | 德国 | 洪港 | 匈牙利 | 冰岛 | 印度 | 印度尼西亚 | 伊朗 | 爱尔兰 | 以色列 | 意大利 | 日本 | 约旦 | 哈萨克斯坦 | 科威特 | 拉脱维亚 | 利比亚 | 立陶宛 | 马其顿 | 马来西亚 | 墨西哥 | 黑山 | 摩洛哥 | 荷兰 | 新西兰 | 挪威 | 波兰 | 葡萄牙 | 菲律宾 | 卡塔尔 | 罗马尼亚 | 俄罗斯 | 沙特阿拉伯 | 塞尔维亚 | 新加坡 | 斯洛伐克 | 斯洛文尼亚 | 南非 | 韩国 | 西班牙 | 苏丹 | 瑞典 | 瑞士 | 叙利亚 | 中国台湾 | 泰国 | 土耳其 | 乌克兰 | 阿拉伯联合酋长国 | 英国 | 美国 | 乌兹别克斯坦 | 越南

China

Tapflo (Wuxi) Pumps Co., Ltd.



www.tapflo.cn

Tapflo®是Tapflo公司的注册商标, 公司保留所有权利

本文件中的信息如有更改, 恕不另行通知; 未经Tapflo集团书面许可, 不得以任何方式复制 Tapflo集团保留更改产品设计或细节的权利, 并有权在不另行通知的情况下停止生产任何产品或材料

Art. No. 10-2209