

tapflo®

TAPFLO SOLUTIONS™

2020 | 2

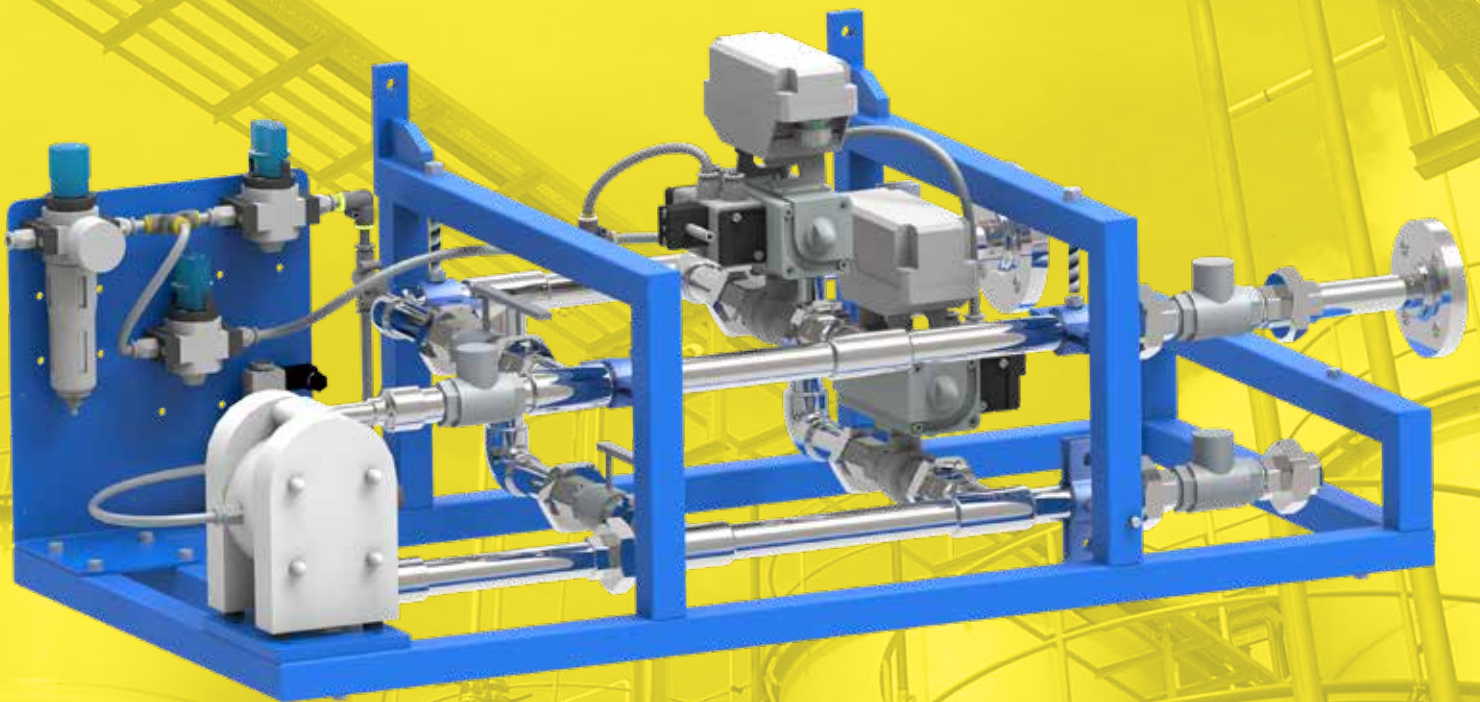

» All about your flow™

www.tapflo.cn

» All about your flow™

我们的历程始于1980年瑞典西海岸的一个小镇孔加尔夫。作为一家雄心勃勃的家族企业，我们立志有朝一日能成为全球泵产品市场上的领航者。

自成立以来，我们不仅向业内输出了丰富的泵知识和热情，还向各工业行业应用提供了范围广泛的优质泵产品。为此我们感到无比自豪。

经过多年的发展，我们已经成长为一个全球性的集团公司，在世界几乎每个国家和地区都拥有自己的子公司和经销商。

唯有一点未曾改变——我们依然是一个家族企业。

我们的产品在欧洲设计和制造，我们遍布全球的网点不仅能为客户提供最佳的服务，还能为客户提供适合各种应用需求的流体解决方案。

我们的价值观、承诺、质量和简约都体现在我们的产品和经营模式中。

请选择 Tapflo，能让你随时随地获得快速灵活的服务和高质量的产品。



质量承诺

Tapflo恪守质量承诺。因此，我们的生产标准和产品质量符合各种国际公认的认识和质量控制标准。Tapflo通过了ISO 9001：2015 质量认证，我们的生产流程适当、有效、专注于客户的需求并不断进行改进与提高。



Tapflo 价值观

我们的文化蕴含在我们的价值观中

承诺

我们的出众之处在于我们力争超越客户的期望，行动迅速且灵活应对。我们的文化基于团结、热情和正直的精神。我们来自世界各地，但我们的价值观相同且彼此尊重。我们用心坚守对客户的承诺。

质量

我们深知最薄弱的环节决定了产品的最终质量，因此我们重视每一个微小细节。我们满怀热情，不断寻找更高效、更有用的方式为客户提供有价值的产品和服务。作为一个合格的制造商，我们从产品生产过程和内部运营两方面同时着手，进行全方位的把控。因此我们生产的泵是同类产品中质量最上乘的。

简约性

我们信奉“简约是门艺术”，因此对于任何问题我们都尽可能寻求流畅而简单的解决方法。保持简约使我们能更专注于事物的本质，例如设计出零部件少，结构简单且性能可靠的泵产品。对我们来说，这是成功的关键；努力化繁为简。

定制流体处理系统

可靠性和安全性被认为是工业生产过程中应用的设备最需要具备的特性。为了满足客户的需求，Tapflo 为客户提供量身定制的高质量流体处理系统。

我们的使命是为用户提供能够确保在每个工况中都正常且稳定运行的技术解决方案。

Tapflo 解决方案已成功应用于以下应用：

工业行业：

- 化工行业
- 石油及天然气
- 机械行业
- 表面处理
- 纸浆及造纸行业
- 油漆，印刷及清漆行业
- 废水处理



卫生行业：

- 食品，饮料 & 酒水
- 乳制品，牛奶 & 冰淇淋
- 制药行业
- 化妆品行业
- 加工食品



Tapflo 集成解决方案

Tapflo 提供集成解决方案，可将标准设备应用于非标应用中。

将不同的流体处理设备组合成一个复杂的单元是契合用户个性化需求的极有效方案，设计此类方案需考虑到以下方面：

- » 所需设备及功能
- » 可用空间
- » 连接法兰的位置
- » 移动性

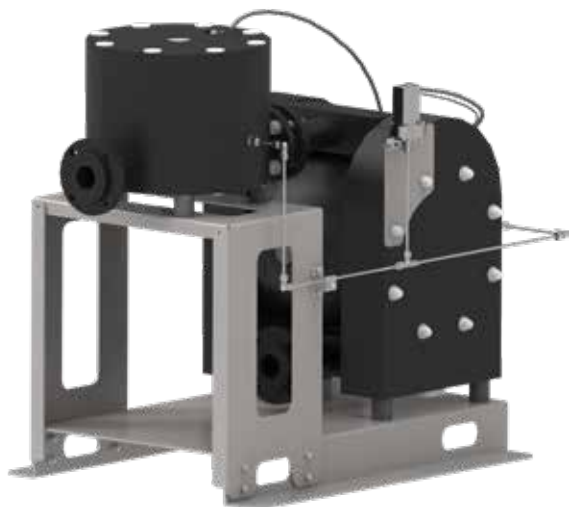

TXB400+DTBX400:

集成了气动隔膜故障监测系统(PDFM)。



T225+DT225:

集成了空气增压阀，安装在一个卫生级框架上。

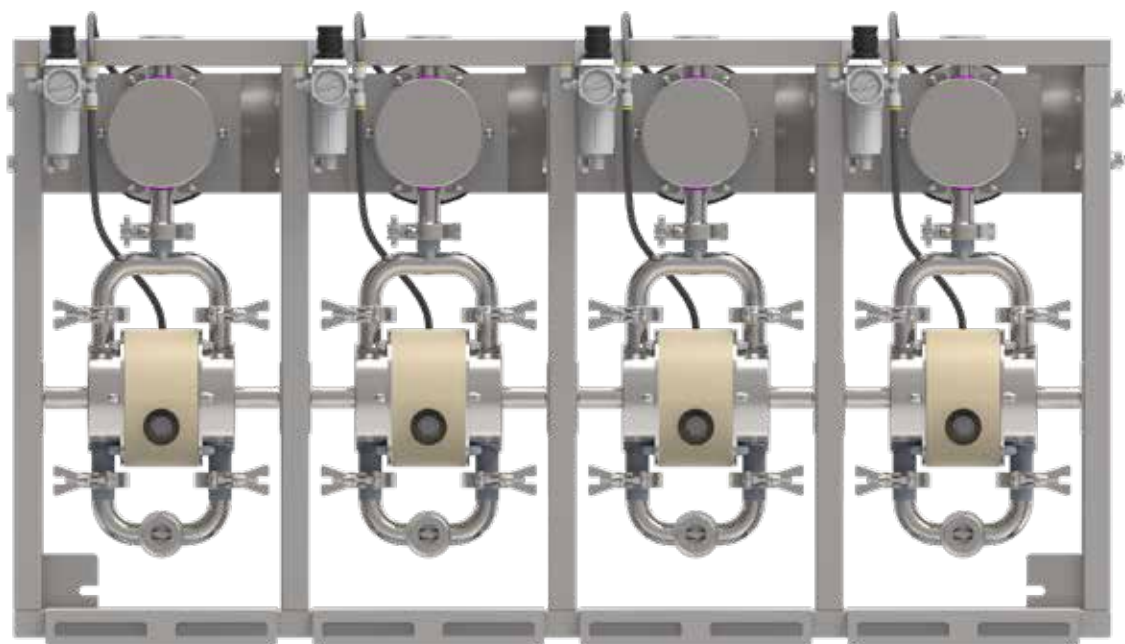

4x T80+DT80:

安装在卫生级框架上并配有可拆卸式滴水盘。

Tapflo 集成式解决方案

! Tapflo 最大的泵及脉冲缓冲器现在可作为集成装置提供！



T800+DT800 及 T820+DT820：组装在一个支撑框架内，占地面积缩至小于 0.6 m^2 ！

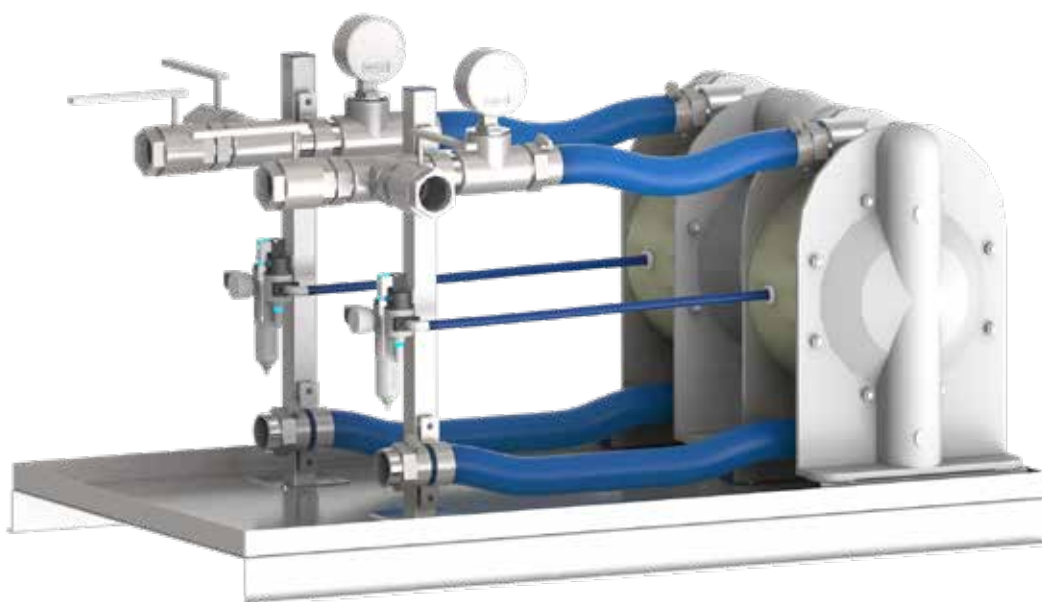

2xT420:

安装在带有滴水盘的支架上，结构紧凑。
配备了球阀和压力显示器，以满足用户需求。

SKID - 定制工艺装置

Tapflo SKID 流体输送设备的主要元素

对于非标泵送系统的每一个需求，都是我们创造独一无二的定制 SKID 的机会。

Tapflo 的定制工程团队开发出了一套复合式的卸料解决方案，已成功用于卸载装有各种化学品的料桶。Tapflo 气动双隔膜泵(AODD)是该解决方案中的核心设备。

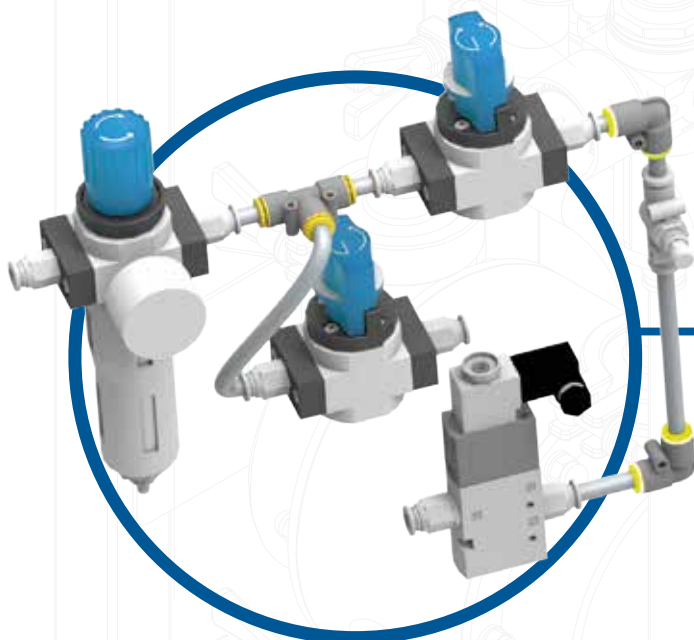

气动或电动控制系统：

优化并控制流程。每清空一个料桶后，泵就会停止，接着管道会被清水冲洗干净。



Tapflo 泵：

它是整个流程的核心。

Tapflo 气动双隔膜泵 (AODD) 可以处理几乎所有液体。

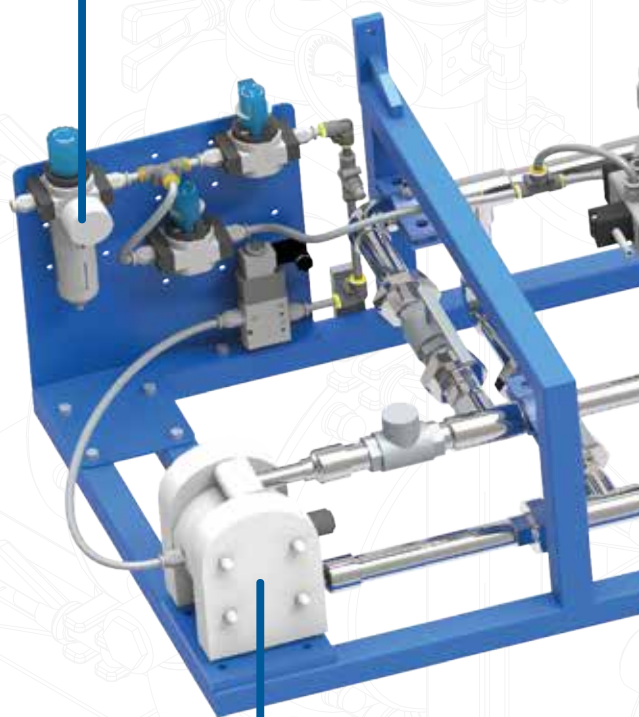

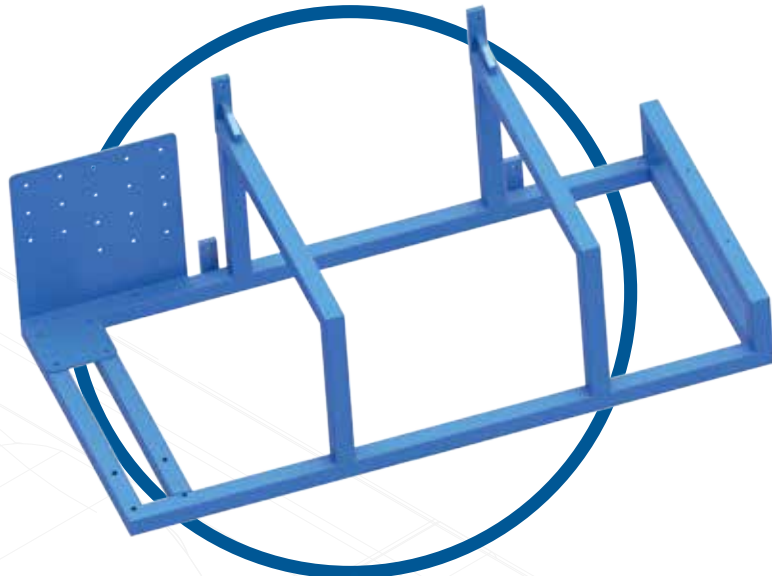

底盘：
使设备保持稳定并契合可用空间。可提供工业和卫生标准。

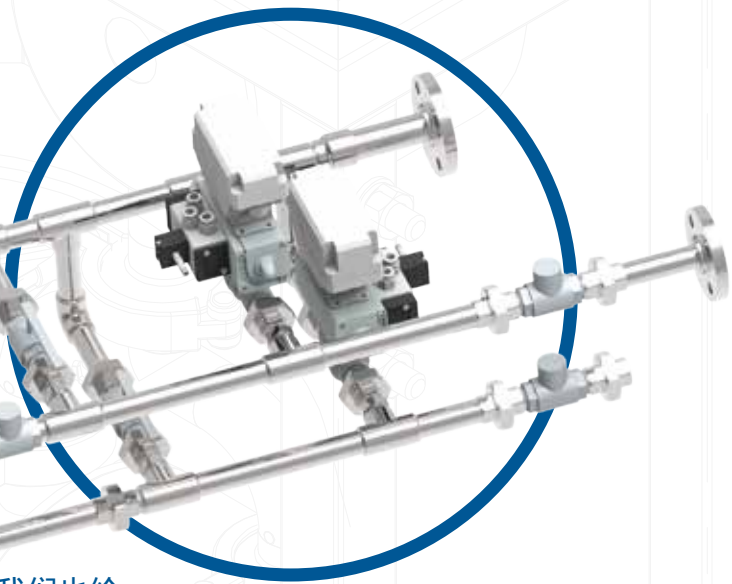
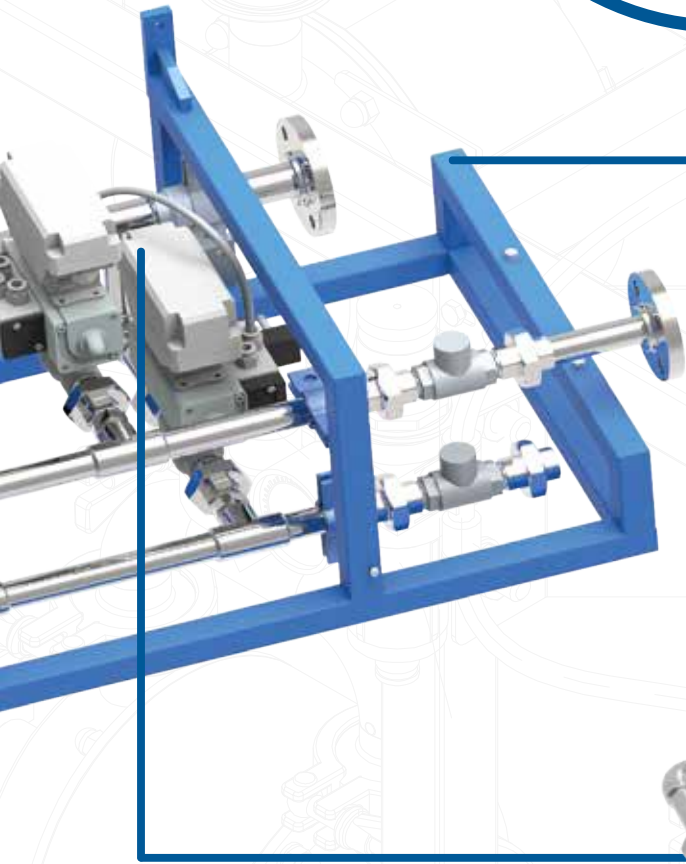

控阀门及管道：
对于介质在设备内的流动性，我们也给予了充分的关注。SKID 单元内的每一条管道都经过精确的分析与调整，已确保达到最佳的水压条件。

SKID - 定制工艺单元 应用示例

基于丰富的设计和生产经验，Tapflo可提供各种紧凑型流体泵送系统。

我们为一些工业领域的特定应用开发专用的设备。

在机械和自动化领域，在Tapflo在泵设备的开发上提供了几乎无限的可能性。

此外，Tapflo 还能负责为用户提供项目管理、设备组装以及与现有系统集成服务。



“我们专注于提供交钥匙工程”



IBC吨桶卸料设备

在该设备的保温箱中内置了一台 Tapflo T120 泵，并配有一个控制面板。可在低温环境下工作。



移动式搅拌卸料罐

该设备配有一台 Tapflo CTV 40-13.5 泵，可用于涂料行业。

SKID - 定制工艺单元 应用示例



“ TAPFLO为用户带来功能性 ”

乙醇添加和过滤设备：

该设备配有一台Tapflo TRX20泵，用于制药厂的容器卸料。具有ATEX防爆认证。

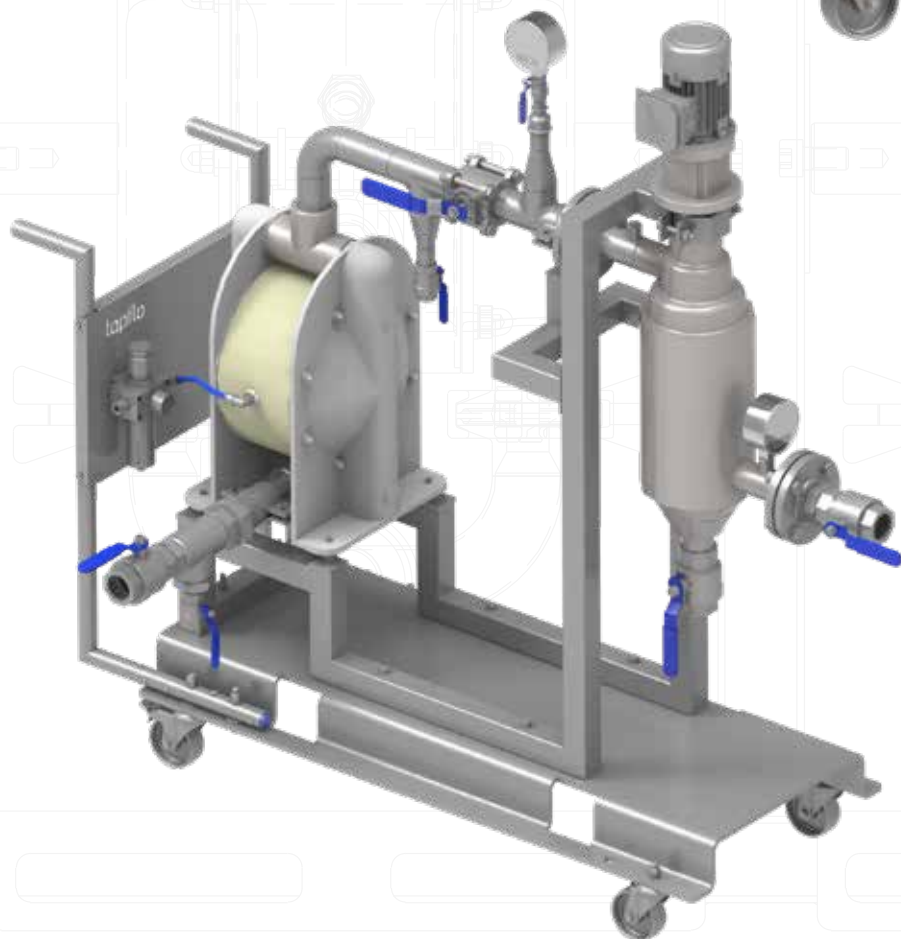

移动式过滤设备：

该设备配备了一台 Tapflo T420 泵，通过自清洗过滤器向产线供应涂料树脂。

Tapflo 自动化及控制解决方案

Tapflo自豪地宣布，我们自动化和控制类目下的解决方案又得到了扩充。

我们利用气动和电气装置对流量进行监测，以此确保所有 Tapflo 泵设备的安全运行。

» 气动双隔膜泵



气动隔膜故障监测系
(PDFM)



气动空转及死区保护系
统(PDRN, PDHR, PDHS)



电子空转和死区保护系统
(EDHR)

» 离心泵

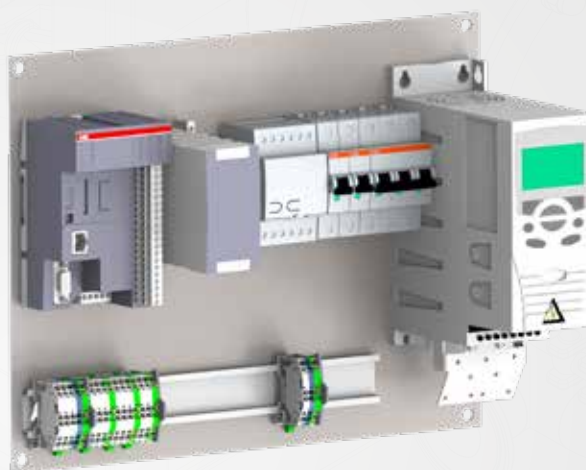

可提供不锈钢和喷漆钢材质的控制柜！

- » 内置变频器
- » 气动及停止按钮
- » 主开关：带有安全锁，保证维修安全
- » 根据客户要求配置

产品类别

隔膜泵及附件

NEW



电动隔膜泵



PE及PTFE 塑料泵



金属泵



医药泵



卫生泵



TC 智能泵



粉末泵



TF 压滤机增压泵

NEW



Steinle 压滤机增压泵



无菌泵



蠕动泵



主动式脉冲缓冲器



系统及附件



推车



PT 软管泵



PTL 软管泵

离心泵, 过滤装置及附件

NEW



CTX 离心泵



CTI及CTH 离心泵



CTS 自吸式离心泵



CTV 立式离心泵



CTP 塑料离心泵



CTM 磁力离心泵



推车



FT 过滤装置