

变得简单和多样

Tapflo 储罐装置是各行各业储存、输送或计量液体的理想选择。

在该解决方案中，气动隔膜泵是输送液体的主要设备，因此它几乎适用于处理任何类型的液体，无论是有粘性的，带化学腐蚀性的亦或是含有固体颗粒的。

我们可以提供多种尺寸的储罐、配置多样且坚固耐用的泵以及各种附加装置。

就这样，我们创造出了市场上**简单且用途广泛**的泵送解决方案。

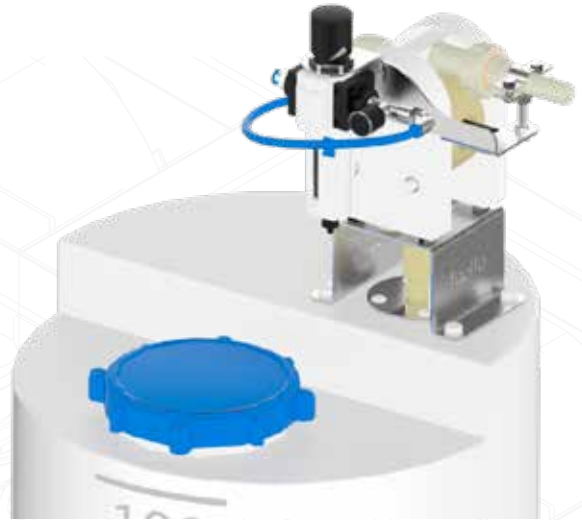

储存和泵送化学品从未如此简单！

示例装置



100 公升储罐
TR20 泵 (流量高至 24 l/min)



300 公升储罐
TR20 泵 (流量高至 24 l/min)



500 公升储罐
T50 泵 (流量高至 60 l/min)

特征

- 集成了 Tapflo 隔膜泵的一体化泵送解决方案
- 组件少，安装方便，使用寿命长
- 内置空气处理系统(过滤调节器、针形阀)
- 可选配置：
 - » 底座
 - » 循环管
 - » 手动搅拌器

优点

- 即时启动，泵的运行灵活可靠
- 停机时间短、维护成本低的用户友好型解决方案
- 易于控制和调节(压力, 流量)
- 适用性广，配置灵活

Tapflo 储罐装置的主要元素



软管接头：
简单而稳定的接头，适用于柔性软管。

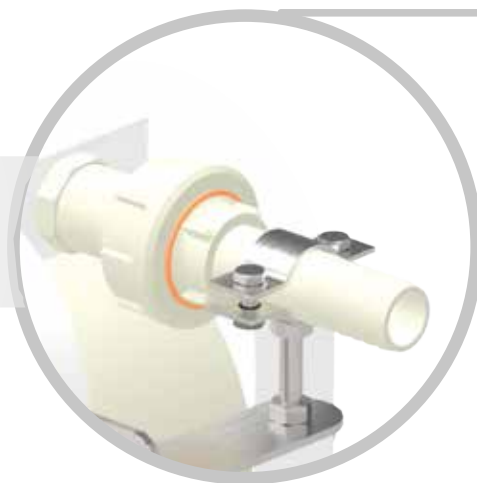

隔膜泵：
适合处理几乎所有液体。它是一种耐化学腐蚀、坚固耐用的泵。



吸枪，滤网，底阀
液体过滤，防止溢出。

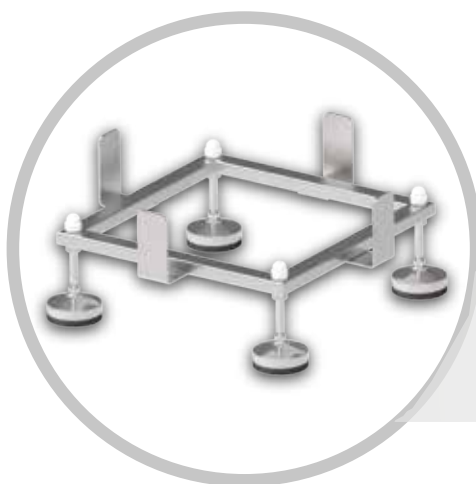
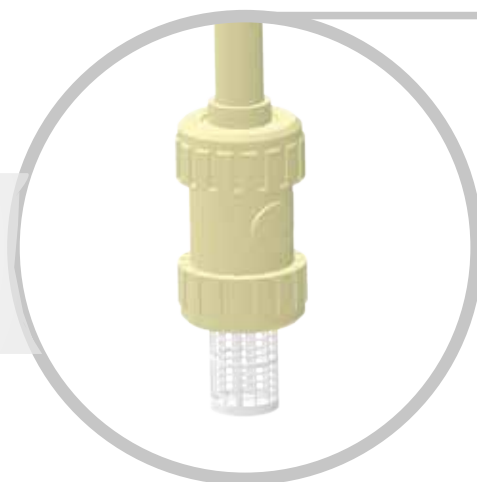

底座：
便于运输，增加设备稳定性。



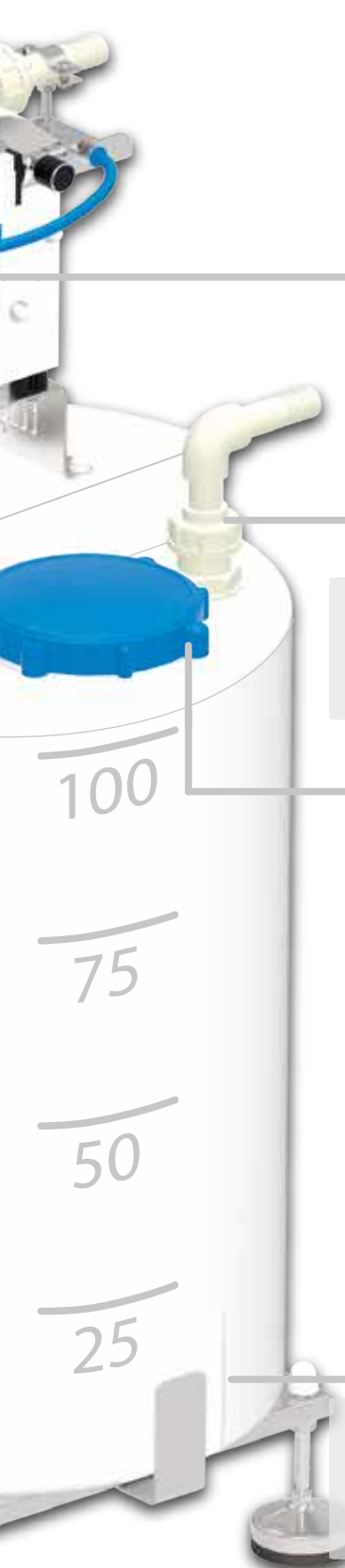

过滤调压阀及针形阀：
控制出口压力和泵送流量。



循环管：
带有柔性软管接头。



储罐盖：
用内置管道向储罐中注入液体，然后用盖子把它盖紧。



刻度(以升为单位)：
通过罐身上的刻度控制液体容量。



应用广泛



食品及饮料



化学加工行业



日用化学品及化妆品



水处理

尺寸

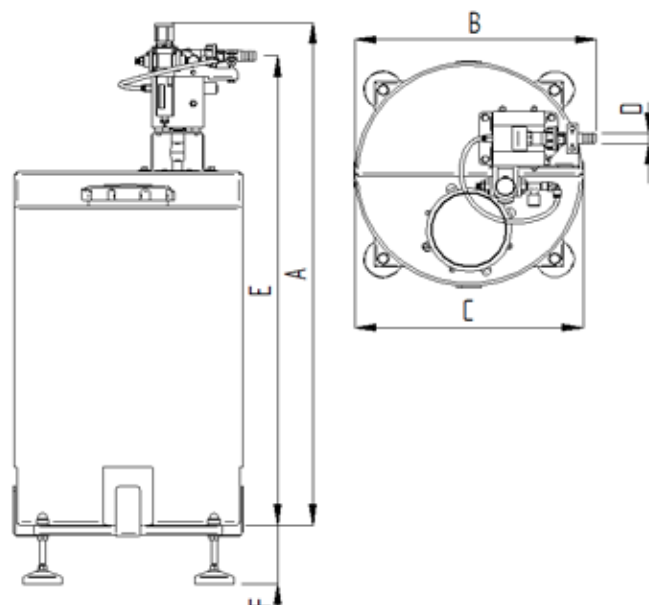

单位 mm (如无特殊说明)

型号	A	B	C	D	E	F
TNK-100-TR20PTT	1031	487	460	Ø20	963	120
TNK-100-T50PTT	1104	415		Ø25	1033	
TNK-300-TR20PTT	1136	709	770	Ø20	1068	
TNK-300-T50PTT	1209	734		Ø25	1138	
TNK-500-TR20PTT	1510	709		Ø20	1454	
TNK-500-T50PTT	1597	733	Ø25	1524		
压缩空气接口						
TR20 PTT	Ø8 插入式接头					
T50 PTT	Ø10 插入式接头					

Tapflo 储罐装置型号代码

I.

TNK

II.

100

III.

TR20PTT

IV.

CMS

I. TNK = Tapflo 储罐装置

II. 储罐容量:

100 公升

300 公升

500 公升

III. 配置的泵型号:

(标准材质代码是PTT)

TR20 PTT

T50 PTT

IV. 选项:

空白 = 无选项

C = 循环管

M* = 手动搅拌器

S = 底座

* 不适用TNK-100-T50PTT

特夫洛 (无锡) 泵业有限公司

江苏省无锡市新吴区龙山路旺庄科创园E栋405

电话: +86 510 82417072

传真: +86 510 82416807

邮箱: sales@tapflo.cn

网址: www.tapflo.cn

该手册仅作产品信息展示, 不构成任何报价邀约